

# Tafelvuur

Bij een tafelvuur wordt het vuur verhoogd zodat je hier makkelijk op kunt koken. Om een tafelvuur te maken heb je 2 maal een driepoot nodig en natuurlijk een (oud) tafelblad. Hieronder volgt een voorbeeld.

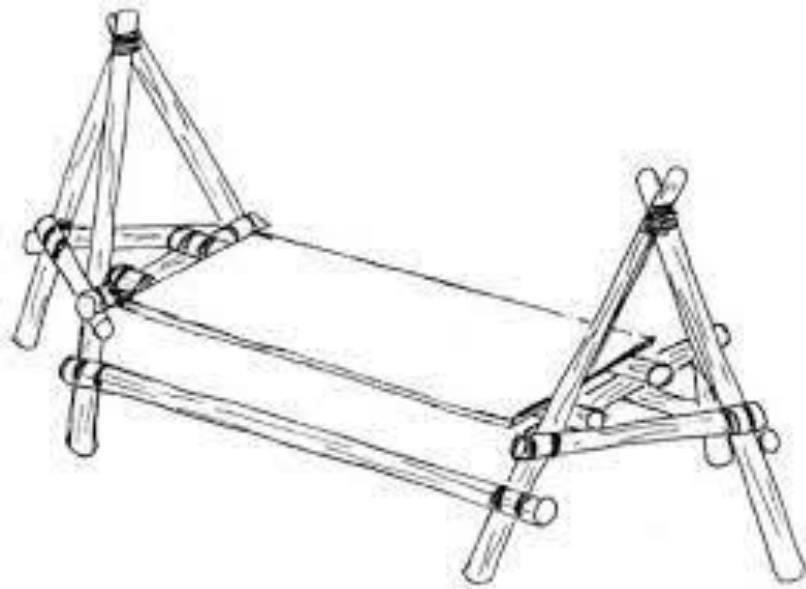

Als je dit gemaakt wordt het aangeraden om aluminiumfolie over het tafelblad te leggen zodat de hitte zeker niet door dit blad heen gaat. Vervolgens leg je veel zand op het tafelblad. Al dit zand zorgt ervoor dat het vuur niet door de tafel heen brand.

Nu de tafel klaar is kun je beginnen met het maken van een vuurtje op de tafel. Wees hierbij voorzichtig omdat het vuur op een hogere plek bevindt dan normaal.

